

# Profi Werkstattpresse

**Nr.: 68645**

**Bedienungsanleitung**

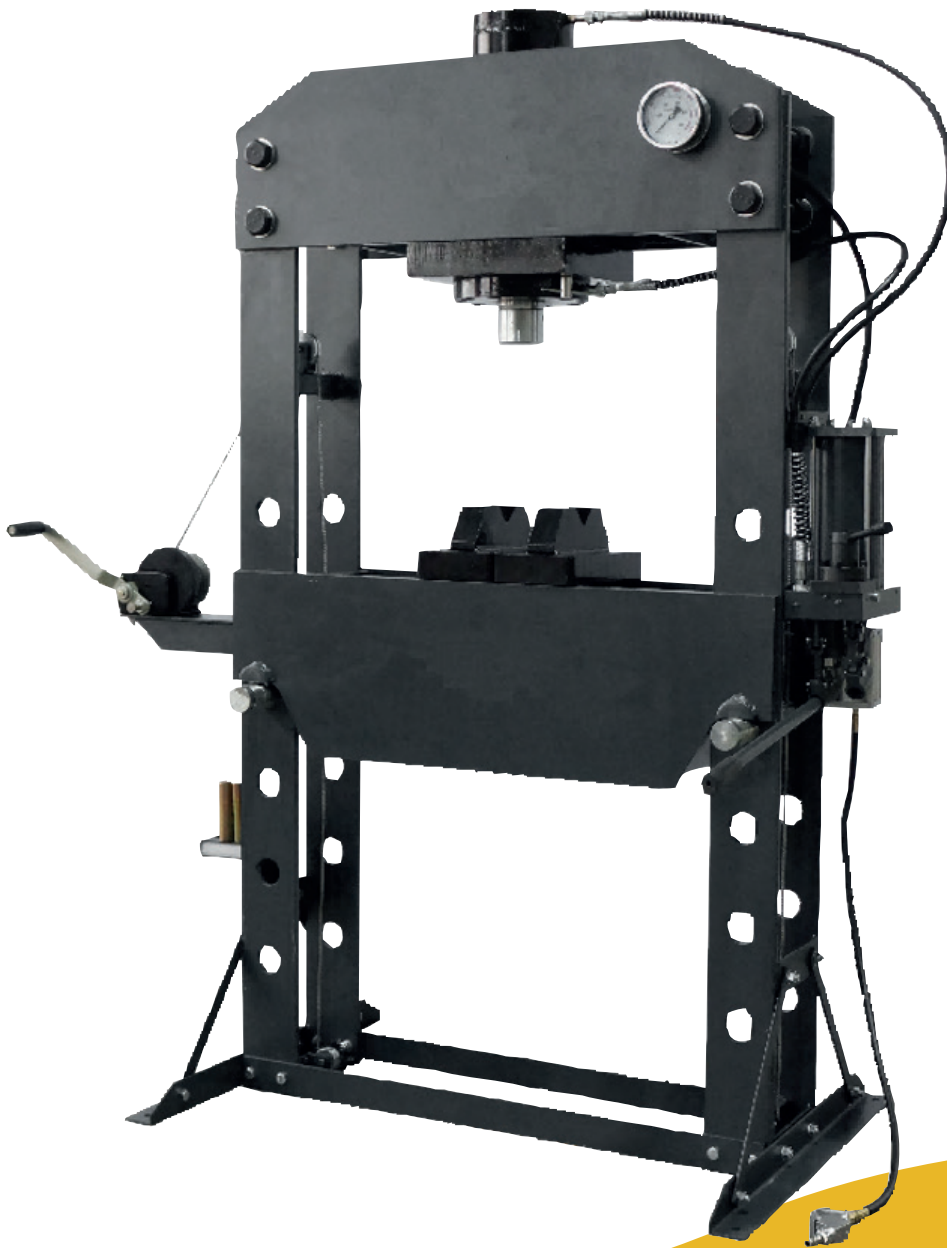

**Nehmen Sie das Produkt erst in Betrieb, nachdem Sie die Beschreibung sorgfältig durchgelesen & auch verstanden haben. Bewahren Sie die Bedienungsanleitung auf, um darin später, falls nötig, auch immer wieder nachlesen zu können.**

## Achtung:

Lesen Sie diese Betriebsanleitung sorgfältig durch, damit Sie gründliche Kenntnisse in Bezug auf den Beleuchtungstester & seine Bedienung, sowie Wartung erwerben.

Bedienen Sie den Beleuchtungstester auf die richtige Weise entsprechend dieser Anleitung.

Bedienen Sie den Beleuchtungstester nie aufgrund von Vermutungen. Halten Sie die Betriebsanleitung zur Verfügung & ziehen Sie diese zu Rate, wenn Sie an der Durchführung irgendeines Verfahrens zweifeln.

Die Betriebsanleitung muss allem Bedien- und Wartungspersonal zur Verfügung stehen.

Neben der Betriebsanleitung & den im Verwenderland bzw. an der Einsatzstelle geltenden verbindlichen Regelungen zur Unfallverhütung sind auch die anerkannten fachtechnischen Regeln für Sicherheit & fachgerechtes Arbeiten zu beachten.

Der Benutzer des Testers darf ohne Genehmigung der Firma ek-tech GmbH keine An- & Umbauten sowie Veränderungen am Gerät vornehmen.

Setzen Sie stets nur geschultes oder unterwiesenes Personal ein!

Das Urheberrecht an dieser Betriebsanleitung verbleibt bei der Firma ek-tech GmbH.

Der Tester ist ausschließlich gemäß seiner bestimmungsgemäßen Verwendung & in sicherheitstechnisch einwandfreiem Zustand zu benutzen!

Diese Anleitung muss jedem der mit dem Beleuchtungstester arbeitet, jederzeit zugänglich sein!

Es dürfen keine Änderungen an der Konstruktion vorgenommen werden!

Es wird keine Haftung bei nicht sachgemäßer Benutzung übernommen!

**HINWEIS:** Die Warnungen & Hinweise in dieser Bedienungsanleitung können nicht alle möglichen Bedingungen & Situationen erfassen die auftreten können. Es liegt am Betreiber, das Produkt mit gesundem Menschenverstand zu bedienen & Vorsicht walten zu lassen. Dies sind Faktoren, die nicht in das Produkt eingebaut werden können, sondern vom Betreiber bereitgestellt werden müssen.

## Technische Daten

<b>Tragkraft</b>	75 Tonnen
<b>Tischbreite</b>	800 mm
<b>Arbeitsbereich</b>	0-910 mm
<b>Luftdruck</b>	110-120 PSI
<b>Hub des Kolbens</b>	260 mm

<b>Tragkraft</b>	100 Tonnen
<b>Tischbreite</b>	800 mm
<b>Arbeitsbereich</b>	0-910 mm
<b>Luftdruck</b>	110-120 PSI
<b>Hub des Kolbens</b>	260 mm

## Merkmale

Geeignet zum Montieren und Demontieren von Zahnrädern, Gelenken, Radnabenlagern sowie zum Biegen/Richten von Bauteilen. Integriertes Doppelpumpensystem für höhere Arbeitsgeschwindigkeit und verbesserte Effizienz.

## Montage

Die Maschine darf ausschließlich von qualifiziertem Fachpersonal installiert und in Betrieb genommen werden. Alle geltenden Sicherheitsvorschriften sind strikt einzuhalten! Verwenden Sie die Explosionszeichnung als Montagehilfe.

1. Befestigen Sie eine seitliche Ständersockelplatte am Ständer und wiederholen Sie den Vorgang für den zweiten Ständer. Verbinden Sie anschließend beide Ständer mit dem unteren Querträger.
2. Befestigen Sie den oberen Querträger an den Ständer (Dieser Schritt entfällt bei geschweißten oder vormontierten Rahmen). Stellen Sie sicher, dass der Rahmen aufrecht steht.
3. Befestigen Sie den Zylinder am oberen Querträger. (Dieser Schritt entfällt bei geschweißtem oder vormontierten Rahmen).
4. Setzen Sie die Bolzen in die Bohrungen der Ständer ein und legen Sie anschließend den Arbeitstisch darauf.
5. Befestigen Sie die Pumpe am rechten Ständer und stecken Sie anschließend das Pumpenrohr/den Bedienhebel in die Öffnung am Sockel.
6. *(Optionale Montage, sofern vorhanden)*: Montieren Sie die Seilwinde am linken Ständer, die Adapterkits oder das Fußpedal am rechten Ständer sowie das Schutzgitter am Arbeitstisch
7. Verbinden Sie den Hydraulikschlauch mit der Anschlussmutter und montieren Sie das Manometer am Manometeranschluss oben am Zylinder (oder am oberen Querträger)
8. Ziehen Sie alle Schrauben und Muttern fest.

# Vor der Inbetriebnahme

## Entlüften des Hydrauliksystems

### Manueller Betrieb

Stellen Sie den Richtungsumschalter in die Mittelstellung. Betätigen Sie den Pumpenhebel anschließend schnell mit mehreren vollständigen Hüben (ca. 15-20 Mal), um die Luft aus dem System zu entfernen

### Druckluftbetrieb

Geben Sie 2-3 Tropfen hochwertiges Druckluftwerkzeug-Öl in den Lufteinlass des Hubsteuerungsventils. Schließen Sie die Druckluftversorgung an und lassen Sie das Gerät ca. 3 Sekunden laufen, damit sich das Schmiermittel gleichmäßig verteilt. *(Dieser Schritt ist erforderlich, wenn die Druckluftpumpe längere Zeit nicht benutzt wurde)*

Öffnen Sie die Entlüftungsschraube oben an der Pumpe durch Drehen gegen den Uhrzeigersinn, um eingeschlossene Luft aus dem Ölbehälter abzulassen.

Überprüfen Sie alle Bauteile und deren Zustand. Sollte ein Teil beschädigt sein, verwenden Sie das Gerät nicht weiter und wenden Sie sich umgehend an Ihren Lieferanten.

## Bedienung

1. Legen Sie die Auflageplatten auf den Arbeitstisch und platzieren Sie anschließend das Werkstück drauf.

**⚠️ACHTUNG!** Die Auflageplatten dürfen nur paarweise verwendet werden, nicht einzeln!

Die Auflageplatten sind beidseitig verwendbar.

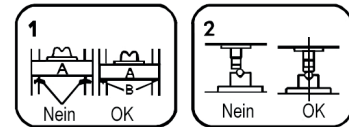

2. Stellen Sie sicher, dass sich der Richtungsumschalter in der Mittelstellung befindet.
3. Verbinden Sie das Schnellluftventil mit dem Anschluss der Druckluftquelle. Stellen Sie den Richtungsumschalter auf die linke Position und öffnen Sie das Luftventil, sodass die Pumpe arbeitet, bis sich der Kolben dem Werkstück nähert. Schließen Sie anschließend das Luftventil. Ist keine Druckluftquelle verfügbar, betätigen Sie den Pumphebel, bis sich der Kolben dem Werkstück nähert.
4. Richten Sie Werkstück und Kolben exakt aus, um eine zentrische Belastung sicherzustellen.
5. Betätigen Sie den Pumpenhebel (oder öffnen Sie das Luftventil), um die Kraft auf das Werkstück aufzubringen *(siehe Anzeige am Manometer)* **Den Kolben nicht über die rote Markierung hinaus ausfahren!**
6. Nach Abschluss der Arbeit beenden Sie das Pumpen. Stellen Sie den Richtungsumschalter auf die rechte Position und betätigen Sie den Pumphebel (oder öffnen Sie das Luftventil), um den Kolben vollständig einzufahren. Schließen Sie anschließend das Luftventil und stellen Sie den Richtungsumschalter wieder in die Mittelstellung.
7. Nachdem der Kolben vollständig eingefahren ist, nehmen Sie das Werkstück vom Arbeitstisch

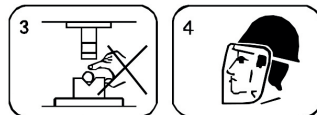

8. Trennen Sie den Druckluftanschluss von der Luftquelle.

## **⚠️ Warnung**

1. Überschreiten Sie niemals die angegebene Nennttragkraft
2. Verwenden Sie diese Presse nur auf einer stabilen, ebenen, trockenen und rutschfesten Fläche, die für auftretende Belastung ausgelegt ist
3. Verwenden Sie die Presse nicht für andere Zwecke, als für die konstruiert wurde
4. Verwenden Sie die Werkstattpresse nicht zum Zusammendrücken von Federn oder anderen Teilen, die sich lösen und eine Gefahr darstellen könnten. Stehen Sie nicht vor einer belasteten Presse und lassen Sie eine belastete Presse niemals unbeaufsichtigt
5. Überschreiten Sie nicht den maximalen Hub des Kolbens, um Schäden an der Presse zu vermeiden
6. Lassen Sie die Presse nicht von ungeschulten Personen bedienen. Nehmen Sie keine Veränderungen oder Umbauten an der Presse vor
7. Verwenden Sie keine Bremsflüssigkeit oder andere ungeeignete Flüssigkeiten und vermeiden Sie das Mischen verschiedener Hydraulikölsorten
8. Setzen Sie die Presse weder Regen noch anderen widrigen Witterungseinflüssen aus
9. Bedienen Sie die Presse nicht, wenn Sie müde sind oder unter dem Einfluss von Alkohol, Drogen oder bewusstseinsverändernden Medikamenten stehen
10. Halten Sie Kinder und unbefugte Personen vom Arbeitsbereich fern
11. Tragen Sie keine schlecht sitzende Kleidung. Entfernen Sie Krawatten, Uhren, Ringe und anderen losen Schmuck und binden Sie langes Haar zusammen
12. Halten Sie den Arbeitsbereich sauber, ordentlich und frei von fremden Gegenständen und sorgen Sie für ausreichende Beleuchtung
13. Halten Sie Hände und Füße jederzeit vom Bereich des Arbeitstisches fern
14. Überprüfen Sie die Presse vor jeder Benutzung auf lose oder beschädigte Teile. Ersetzen Sie beschädigte Teile und ziehen Sie alle Schrauben fest
15. Tragen Sie bei der Arbeit mit der Presse CE-/ANSI-zugelassene Schutzbrille, einen Vollgesichts-Schutzschild sowie schwere Arbeitshandschuhe und Sicherheitsschuhe

**⚠️ WARNHINWEIS:** Die in dieser Bedienungsanleitung aufgeführten Warnungen, Vorsichtsmaßnahmen und Anweisungen können nicht alle mögliche Bedingungen und Situationen abdecken. Der Bediener muss sich bewusst sein, dass gesunder Menschenverstand und Vorsicht Faktoren sind, die nicht in das Produkt integriert werden können, sondern vom Anwender selbst mitgebracht werden müssen.

## **Wartung**

1. Schmieren Sie regelmäßig alle beweglichen Teile, einschließlich Pumpenkolben und Hydraulikzylinder.
2. Lagern Sie die Presse bei Nichtgebrauch an einem trockenen Ort, wobei Kolben und Hydraulikstempel vollständig eingefahren sein müssen
3. Überprüfen Sie vor jeder Benutzung den Hydraulikölstand und stellen Sie sicher, dass alle Anschlüsse und Schläuche in einwandfreiem Zustand sind.
4. Müssen Reparaturen durchgeführt oder Teile ersetzt werden, lassen Sie diese ausschließlich von autorisierten und geschulten Fachkräften durchführen und verwenden Sie nur vom Hersteller freigegebene Original-Ersatzteile.

## Fehlerbehebung

Nr.	Störung	Ursache	Abhilfe
1	Die Pumpe arbeitet, aber der Zylinderkolben bewegt sich nicht	Schlauch locker	Schlauchverbindung prüfen
		Kolben undicht	Dichtung ersetzen
		Luft im Hydrauliksystem	System entlüften, siehe <b>Vor der Inbetriebnahme / Entlüften des Hydrauliksystems</b>
2	Beim Öffnen des Ablassventils fährt der Zylinderkolben nicht zurück	Schlauch locker	Schlauchverbindung prüfen
		Zylinderkolben defekt	Kolben reparieren oder ersetzen
3	Der Zylinderkolben fährt nicht vollständig aus	zu wenig Hydrauliköl	Hydrauliköl nachfüllen
4	Druckluftbetrieb funktioniert nicht	Mangelnde Schmierung	Siehe <b>Vor der Inbetriebnahme / Druckluftbetrieb</b>
5	Öl tritt aus	Dichtung beschädigt	Dichtungssatz ersetzen
		Schraubverbindung locker	Schraubverbindungen nachziehen

## Teileliste

Nr.	Bezeichnung	Menge	Nr.	Bezeichnung	Menge	Nr.	Bezeichnung	Menge
1	Oberer Querträger	1	21	Mutter M12	12	41	Schraube M6x30	1
2	Zylinder	1	22	Ständerstütze	4	42	Doppelklemme	1
3	Schraube M10x100	8	23	Schraube M12x25	12	43	Einzelklemme	2
4	Unterlegscheibe Ø30	8	24	Ständerfuß	1	44	Schlauch	2
5	Federscheibe Ø30	8	25	Schraube M12x25	12	45	Schlauch	1
6	Mutter M30	8	26	Unterlegscheibe Ø12	8	46	Arbeitstisch	1
7	Linker Ständer	1	27	Mutter M12	8	47	Drahtclip Y6	4
8	Bolzen	4	28	Unterer Querträger	2	48	Schraubendreher	1
9	Rad	2	29	Richtungsumschalter	1	49	Manometer	1
10	R-Splint	4	30	Rad	2	50	Auflageplatte	2
11	Schraube M10x30	3	31	Druckluftpumpe	1	51	Feder	4
12	Seilwinde	1	32	Rechter Ständer	1	52	Schraube	4
13	Unterlegscheibe Ø10	3	33	Luftventil	1	53	Mutter M12	3
14	Mutter M10	3	34	Griff	1	54	Welle	2
15	Seilwindenhalterung	1	35	Schraube M10x25	4	55	Rad	4
16	Schraube M10x30	4	36	Unterlegscheibe Ø10	4	56	Sicherungsring Ø20	4
17	Unterlegscheibe Ø10	4	37	Federscheibe Ø10	4	57	Unterlegscheibe Ø5	3
18	Mutter M10	4	38	Pumpe	1	58	Schraube M5x10	3
19	Bolzen	2	39	Schraube M6x16	3	59	Entlüftungsschraube	1
20	Unterlegscheibe Ø12	12	40	Unterlegscheibe Ø6	4			

# Explosionszeichnung

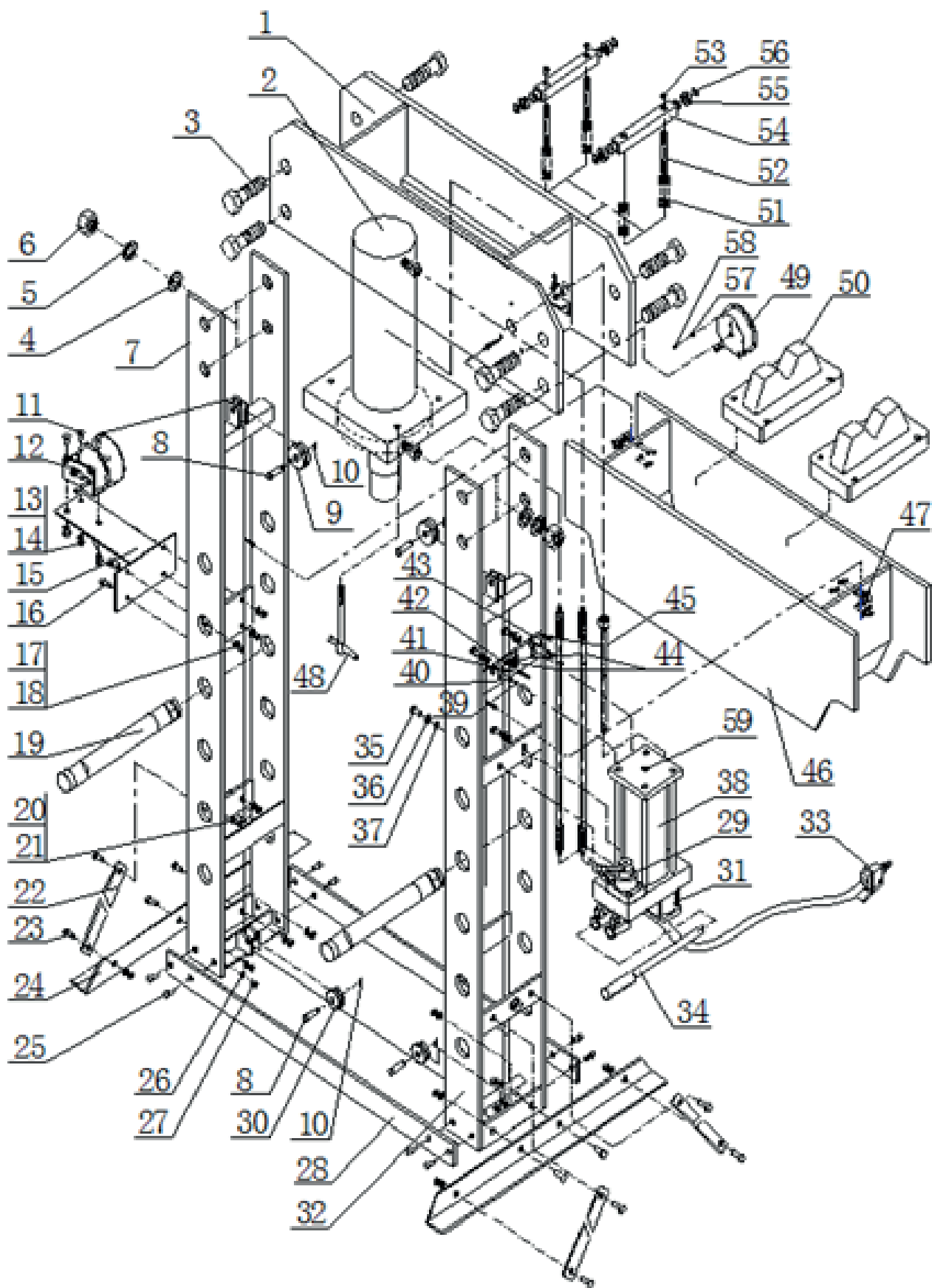

ATTESTATO DI VERIFICA VOLONTARIA DI CONFORMITA'  
EC type Statement of Compliance  
N° MAC.VVC.0350

SGS

ai requisiti di salute e sicurezza della Direttiva Macchine 2006/42/CE Allegato I  
with health and safety requirement of Annex I Machinery Directive 2006/42/EC

Caratteristiche principali  
*Machinery parameters* See ANNEX

Fascicolo Tecnico  
*Technical File name* IN-SH-5605-19057-3 rev. 0

Rapporto d'ispezione  
*Inspection Report* IN-SH-5605-19057-3

Altre informazioni  
*Relevant Standards* EN ISO 12100:2010; EN ISO 16092-3:2018



SGS ITALIA, in quanto organismo competente, ha effettuato una verifica volontaria di tipo, ha esaminato il fascicolo tecnico e ispezionata la macchina, attesta che il tipo è conforme ai requisiti di salute e sicurezza della Direttiva Macchine 2006/42/CE Allegato I.

SGS ITALIA as a Competent Body states the type is in compliance with the health and safety requirement according to the Machinery Directive 2006/42/EC Annex I after performing a voluntary EC type examination, the technical file examination and the machinery inspection.



Data di emissione / Date of issue: December 5<sup>th</sup>, 2022

Data di scadenza / Date of expire: December 4<sup>th</sup>, 2027

SGS Italia S.p.A.

On behalf

Rosalba Fanale



This document is issued by the Company under its General Conditions of Service accessible at <http://www.sgs.com/en/Terms-and-Conditions.aspx>. Attention is drawn to the limitation of liability, indemnification and jurisdiction issues defined therein.

Any holder of this document is advised that information contained hereon reflects the Company's findings at the time of its intervention only and within the limits of Client's instructions, if any. The Company's sole responsibility is to its Client and this document does not exonerate parties to a transaction from exercising all their rights and obligations under the transaction documents. Any unauthorized alteration, forgery or falsification of the content or appearance of this document is unlawful and offenders may be prosecuted to the fullest extent of the law.

SGS Italia S.p.A.  
Via Caldera, 21  
20153 Milano – Italy  
Industrial

ATT.DMACC.VVC  
Rev.0  
November 102017  
Pg 1 di 1

Made in China

Importiert durch:

**ek-tech** GmbH  
Neustiftgasse 57-59 / W67  
1070 Wien  
Tel.: 0043/(0)664/2241505  
johann.ebner@ek-tech.at  
www.ek-tech.at